

NexLawn

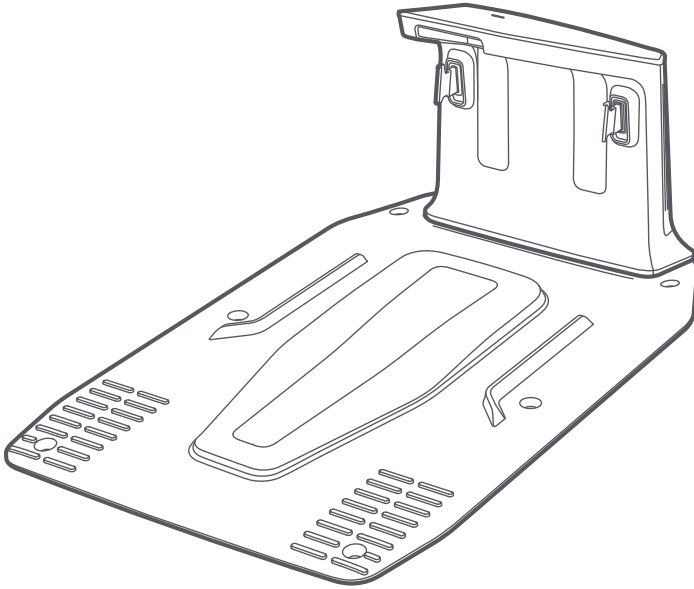

Aux Power Hub User Manual

Please Read This Manual Carefully Before Using.
And Keep It Properly For Future Use.

Applicable Models: NEXLAWN VIDAR 800/1600

EN	P03~P09
DE	P10~P16
FR	P17~P23
IT	P24~P30
ES	P31~P37
SE	P38~P44
PL	P45~P51

Table of Contents

1 Safety Instructions.....	P04
2 What's in the Box.....	P06
3 Installation.....	P07
4 Specifications.....	P09

1 Safety Instructions

IMPORTANT SAFETY INSTRUCTIONS – SAVE THESE INSTRUCTIONS

DANGER – TO REDUCE THE RISK OF FIRE OR ELECTRIC SHOCK, CAREFULLY FOLLOW THESE INSTRUCTIONS





WARNING – DO NOT ATTEMPT TO CHARGE NON-RECHARGEABLE BATTERIES

- This appliance can be used by children aged from 8 years and above and persons with reduced physical, sensory or mental capabilities or lack of experience and knowledge if they have been given supervision or instruction concerning use of the appliance in a safe way and understand the hazards involved.
- Children shall not play with the appliance.
- Cleaning and user maintenance shall not be made by children without supervision.
- Before charging, read the instructions.
- During charging, the appliance must be placed at well-ventilated area.
- The charging station is designed for charging the NexLawn robotic lawn mowers provided by manufacturer.
- Do not operate the appliance which has a damaged output cord or enclosure or plug.
- Do not exceed the manufacturer's specification when in use.
- Always unplug the appliance when not in use. The mains plug is used as the disconnect device, the disconnect device shall be readily operable.
- The appliance shall not be exposed to dripping or splashing water.
- No objects filled with liquids, such as vases, shall be placed on the appliance.
- Do not place the charging station near a heat source.
- Do not use a wet cloth or wet hands to wipe or clean the station's charging contacts. Do not attempt to disassemble, repair, or modify the charging station on your own.
- Charge only NexLawn 18 V robotic lawn mower batteries.
- If the charging station is damaged, it must be repaired by the

manufacturer or its service agent or an appropriately qualified person in order to avoid a hazard. In case of damage, call the after sales support line for advice.

- Place the charging station on the level ground against a wall. Before plugging the charging station into a power outlet, make sure there is a distance of at least 1 m (39.4") in front, and on the left and right sides of the station.

Symbols on the Product

	Class III equipment
	Read the user manual
T3.15A 	Time-lag miniature fuse-link where T 3.15A is the symbol for the time/current characteristic
	This product conforms to the applicable EU Directives.
	WARNING – It is not permitted to dispose of this product as normal household waste. Ensure that the product is recycled in accordance with local legal requirements.

2 What's in the Box

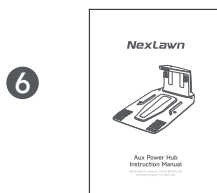
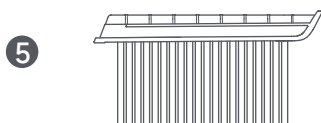
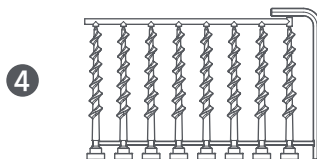
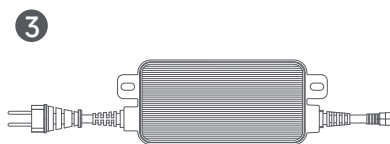
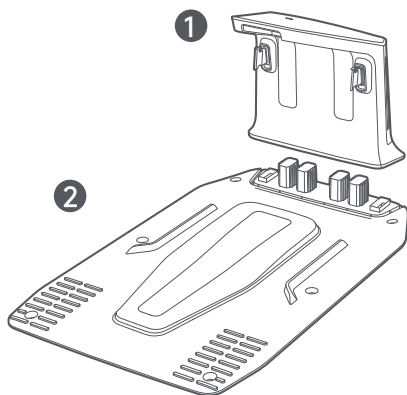

1 Charging Tower
(with a 10 m extension cable) × 1

3 Power Supply × 1

5 Cleaning Brush × 1

2 Baseplate × 1

4 Stakes × 8, Hex key

6 User manual

3 Installation

3.1 Select a Suitable Location

Place the charging station on a level surface near the edge of the lawn and close to a power outlet. Ensure the location meets the following requirements:

- The area has a strong Wi-Fi signal.
- Note:** Use your mobile device to help check the Wi-Fi signal strength of the location. A strong Wi-Fi signal ensures a stable connection between the robot and the app.
- The ground is soft enough to allow stake installation.
 - The ground is on level terrain. A slope may cause the robot to roll backward and lose contact.

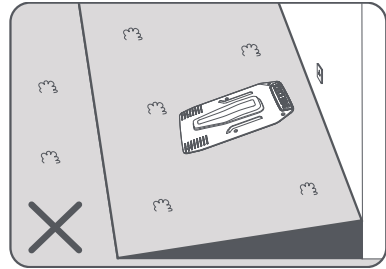
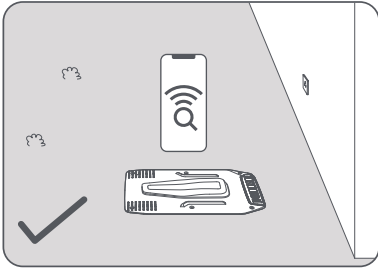

- Keep at least **1 m (39.4")** of free space with no obstacles to the left, right and in front of the charging station.
- The grass around the location is shorter than **6 cm (2.4")**.

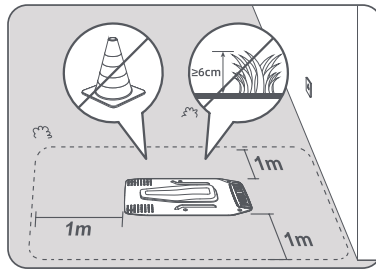

3.2 Install the Charging Station

- 1 **Firmly press** the charging tower into the baseplate until you hear **clicking** and the latches on side (a) are fully engaged. Then press down again to secure the latches on side (b).

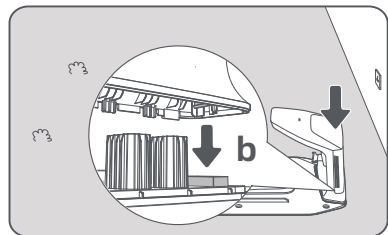
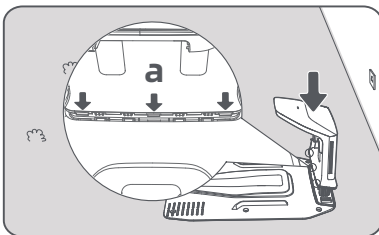

- ② Check that there are **no visible gaps** where the charging tower meets the baseplate.

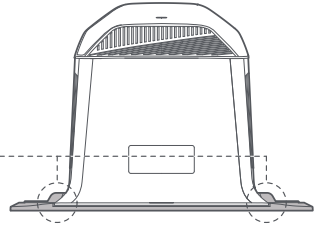
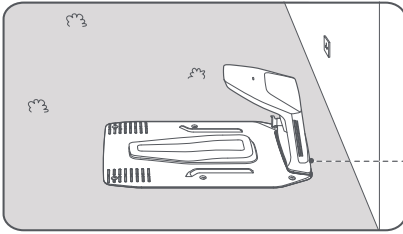

- ③ Secure the baseplate to the ground with the supplied stakes and hex key.

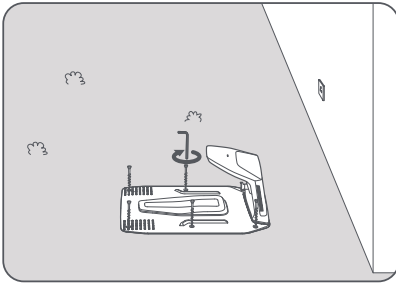

- ④ Insert the cleaning brush into the charging tower by aligning the tab with the slot.

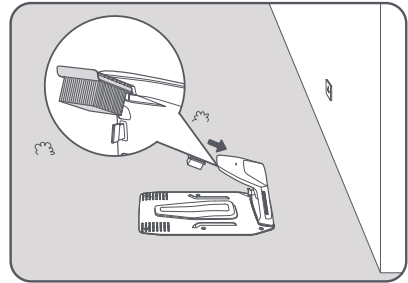

- ⑤ Connect the power supply to the extension cable and then connect to a power outlet.
Please keep the power supply at least **30 cm (11.8")** above the ground.

Note: The LED indicator on the charging station will be **constant blue** when there is power.

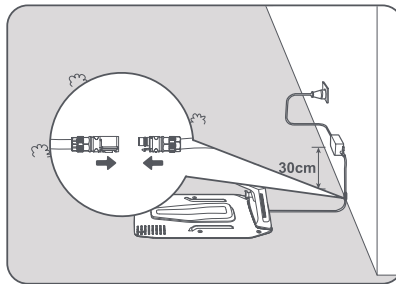

- ⑥ Remove the LiDAR protective cover.

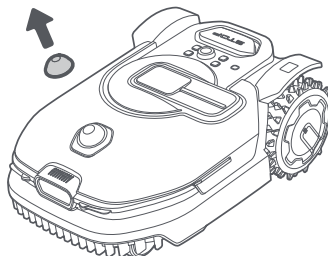

- 7 Put the robot in the charging station to charge. Make sure the charging contacts on the robot and the charging station are connected correctly.

Note: The indicator light will **blink green** when the robot is charging successfully in the charging station.

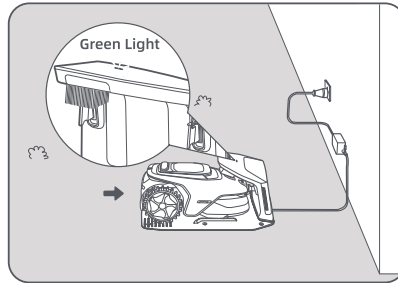

4 Specifications

Model	MCN10
Applicable Models*	NexLawn ViDAR 800/1600
Input	DC 20 V 3 A
Output	DC 20 V 3 A
Charger model	MPAN10/MPAN10(c)
Charger Input voltage	100-240 V AC

* The listed compatible models are verified as of 2026. Additional models may be supported later—contact NexLawn After-Sales Service for updates.



This marking indicates that this product should not be disposed with other household wastes throughout the EU. To prevent possible harm to the environment or human health from uncontrolled waste disposal, recycle it responsibly to promote the sustainable reuse of material resources. To return your used device, please use the return and collection systems or contact the retailer where the product was purchased. They can take this product for environmental safe recycling.

Inhaltsverzeichnis

1 Sicherheitshinweise	P11
2 Lieferumfang.....	P13
3 Installation.....	P14
4 Technische Daten	P16

1 Sicherheitshinweise

WICHTIGE SICHERHEITSHINWEISE – BEWAHREN SIE DIESE ANWEISUNGEN AUF

GEFAHR – UM DAS RISIKO EINES FEUERS ODER STROMSCHLAGS ZU VERRINGERN, BEFOLGEN SIE DIESE ANWEISUNGEN SORGFÄLTIG

WARNUNG – Versuchen Sie nicht, nicht wiederaufladbare Batterien aufzuladen.

- Dieses Gerät kann von Kindern ab 8 Jahren und Personen mit eingeschränkten motorischen, sensorischen oder geistigen Fähigkeiten oder Mangel an Erfahrung und Wissen verwendet werden, wenn sie beaufsichtigt werden oder in die sichere Verwendung des Geräts eingewiesen wurden und die damit verbundenen Gefahren verstehen.
- Kinder dürfen nicht mit dem Gerät spielen.
- Reinigung und Benutzerwartung dürfen nicht durch Kinder ohne Aufsicht durchgeführt werden.
- Lesen Sie die Anleitung, bevor Sie das Gerät aufladen.
- Während des Ladevorgangs muss das Gerät an einem gut belüfteten Ort aufgestellt werden.
- Die Ladestation ist zum Laden der vom Hersteller bereitgestellten NexLawn-Mährobotern vorgesehen.
- Betreiben Sie das Gerät nicht, wenn das Ausgangskabel, das Gehäuse oder der Stecker beschädigt ist.
- Überschreiten Sie nicht die Herstellerangaben während der Anwendung.
- Ziehen Sie immer den Stecker aus der Steckdose, wenn das Gerät nicht verwendet wird. Der Netzstecker dient als Trennvorrichtung; die Trennvorrichtung muss leicht zu bedienen sein.
- Das Gerät darf keinem Tropf- oder Spritzwasser ausgesetzt werden.
- Es dürfen keine mit Flüssigkeit gefüllten Gegenstände, wie z. B. Vasen, auf das Gerät gestellt werden.
- Platzieren Sie die Ladestation nicht in der Nähe einer Wärmequelle.

- Verwenden Sie zum Abwischen oder Reinigen der Ladekontakte der Station kein nasses Tuch oder nasse Hände. Versuchen Sie nicht, die Ladestation selbst zu zerlegen, zu reparieren oder zu modifizieren.
- Laden Sie nur NexLawn 18 V Akkus für Roboter-Rasenmäher.
- Wenn die Ladestation beschädigt ist, muss sie vom Hersteller oder seinem Servicepartner oder einer entsprechend qualifizierten Person repariert werden, um Gefahren zu vermeiden. Im Schadensfall wenden Sie sich bitte telefonisch an unseren Kundendienst und lassen Sie sich beraten.

Symbole auf dem Gerät

	Geräte der Klasse III
	Lesen Sie die Bedienungsanleitung.
<p>T3.15A</p> 	Zeitverzögerte Miniaturemelzsicherung, bei der „T 3.15A“ das Symbol für die Zeit-/Stromkennlinie ist.
	Dieses Produkt entspricht den geltenden EU-Richtlinien.
	<p>WARNUNG -</p> <p>Dieses Gerät darf nicht im normalen Hausmüll entsorgt werden. Stellen Sie sicher, dass das Gerät gemäß den vor Ort geltenden gesetzlichen Vorschriften recycelt wird.</p>

2 Lieferumfang

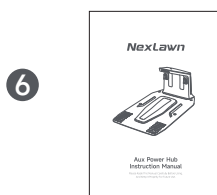
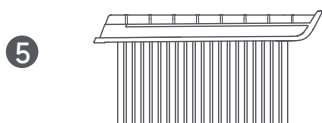
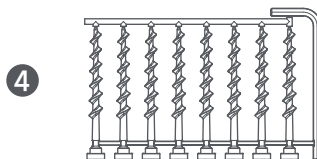
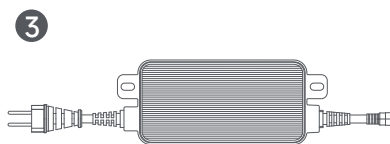
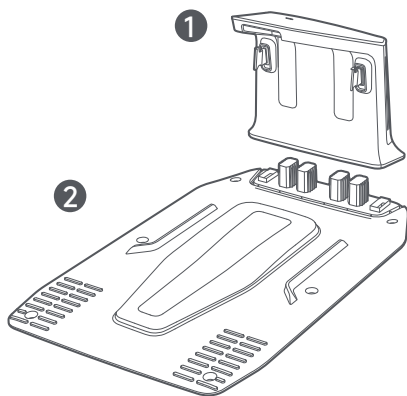

1 Ladesäule
(mit einem 10 m Verlängerungskabel) × 1

3 Netzteil × 1

5 Reinigungsbürste × 1

2 Basisplatte × 1

4 8 Erdanker, Sechskantschlüssel

6 Originalbetriebsanleitung

3 Installation

3.1 Geeigneten Aufstellort auswählen

Stellen Sie die Ladestation auf ebenen Untergrund in der Nähe der Rasenkante und einer Steckdose. Stellen Sie sicher, dass der Aufstellort die folgenden Anforderungen erfüllt:

- Im Bereich ist ein starkes WLAN-Signal vorhanden.

Hinweis: Prüfen Sie die WLAN-Signalstärke am Aufstellort mit Ihrem Mobiltelefon. Ein starkes WLAN-Signal ermöglicht eine stabile Verbindung zwischen Roboter und App.

- Der Boden ist weich genug, um die Installation mit Erdankern zu ermöglichen.
- Das Gelände ist eben. Eine Neigung kann dazu führen, dass der Roboter zurückrollt und den Kontakt verliert.

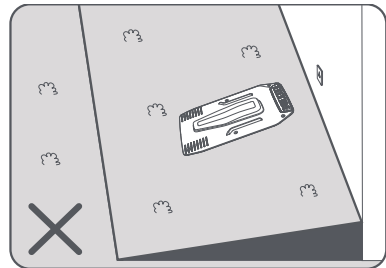
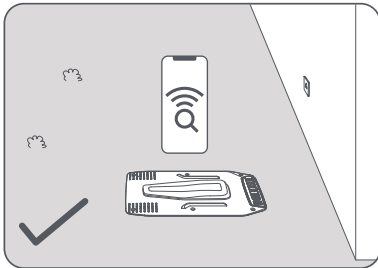

- Halten Sie links, rechts und vor der Ladestation einen Freiraum von mindestens **1 m (39.4")** ein, in dem sich keinerlei Hindernisse befinden.
- Das Gras im Umfeld des Aufstellorts ist kürzer als **6 cm (2.4")**.

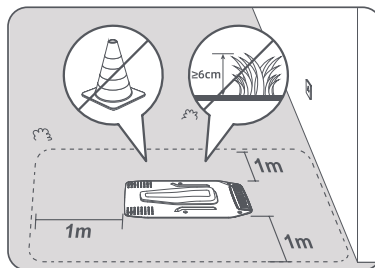

3.2 Ladestation installieren

- 1 **Drücken Sie** die Ladesäule fest in die Basisplatte, bis Sie ein **Klicken** hören und die Verriegelungen an Seite (a) vollständig eingerastet sind. Drücken Sie dann erneut nach unten, um die Verriegelungen an Seite (b) zu sichern.

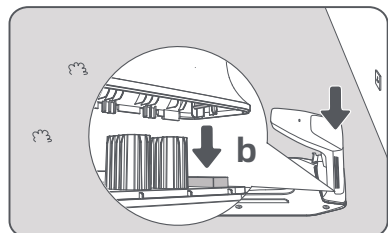
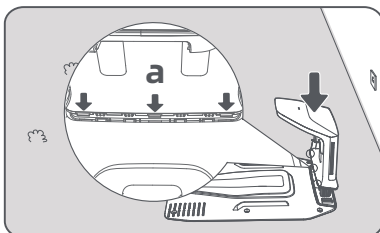

- ② Überprüfen Sie, dass **keine sichtbaren Spalten** vorhanden sind, an denen die Ladesäule auf die Basisplatte trifft.

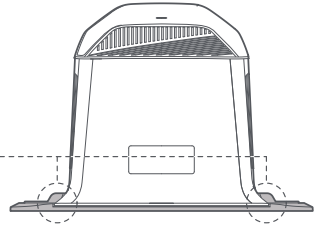
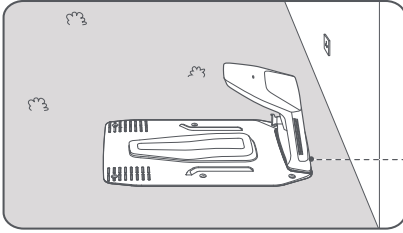

- ③ Fixieren Sie die Basisplatte mit den mitgelieferten Erdankern und dem Sechskantschlüssel im Boden.

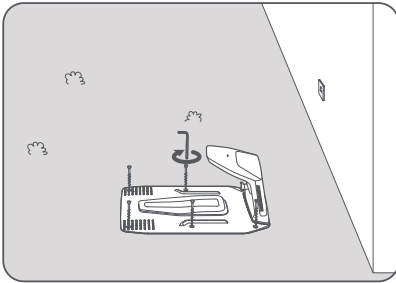

- ④ Setzen Sie die Reinigungsbürste in die Ladesäule ein, indem Sie ihre Lasche in die Aussparung einführen.

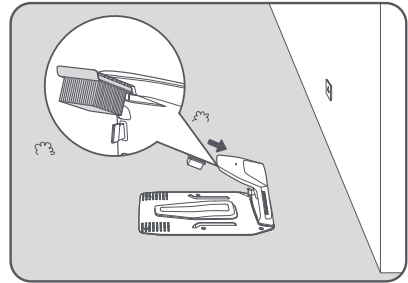

- ⑤ Schließen Sie das Netzteil an das Verlängerungskabel und dann an eine Steckdose an. Achten Sie darauf, dass sich das Netzteil mindestens **30 cm (11.8")** über dem Boden befindet.

Hinweis: Die LED-Anzeige an der Ladestation **leuchtet blau**, wenn Spannung anliegt.

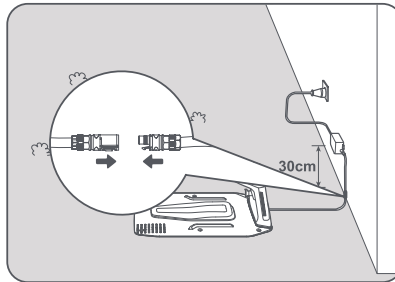

- ⑥ Nehmen Sie die LiDAR-Schutzabdeckung ab.

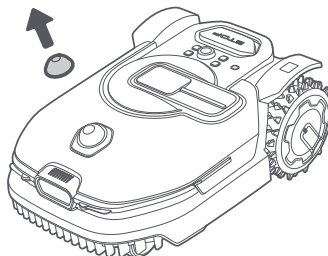

7 Stellen Sie den Roboter zum Aufladen in die Ladestation. Kontrollieren Sie, dass die Ladekontakte am Roboter und an der Ladestation richtig verbunden sind.

Hinweis: Wenn der Roboter in der Ladestation ordnungsgemäß aufgeladen wird, **blinkt die Anzeigeleuchte grün.**

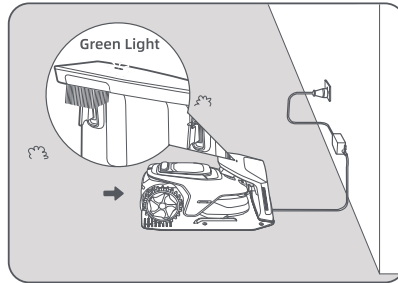

4 Technische Daten

Modell	MCN10
Zutreffende Modelle*	NexLawn ViDAR 800/1600
Eingang	DC 20 V 3 A
Ausgang	DC 20 V 3 A
Ladegerätmodell	MPAN10/MPAN10(c)
Eingangsspannung des Ladegeräts	100-240 V AC

* Die aufgeführten kompatiblen Modelle sind ab 2026 verifiziert. Weitere Modelle werden möglicherweise später unterstützt. Fragen Sie dazu den NexLawn-Kundendienst nach Updates.



Diese Kennzeichnung weist darauf hin, dass dieses Produkt in der gesamten EU nicht mit dem Hausmüll entsorgt werden darf. Um mögliche Schäden für die Umwelt oder die menschliche Gesundheit durch unkontrollierte Abfallentsorgung zu verhindern, recyceln Sie es ordnungsgemäß und fördern Sie so die nachhaltige Wiederverwendung von Materialressourcen. Zur Rückgabe Ihres Altgerätes nutzen Sie bitte die Rückgabe- und Sammelstellen oder wenden sich direkt an den Händler, bei dem Sie das Produkt erworben haben. Diese können dieses Produkt einem umweltfreundlichen Recycling zuführen.

Table des matières

1	Consignes de sécurité.....	P18
2	Qu'est-ce qui est dans la boîte.....	P20
3	Installation.....	P21
4	Spécifications	P23

1 Sicherheitshinweise

CONSIGNES DE SÉCURITÉ IMPORTANTES – VEUILLEZ CONSERVER CES CONSIGNES.





DANGER – POUR RÉDUIRE LE RISQUE D'INCENDIE OU DE DÉCHARGE ÉLECTRIQUE, VEUILLEZ SUIVRE ATTENTIVEMENT CES INSTRUCTIONS.

AVERTISSEMENT – Ne tentez pas de recharger des piles non rechargeables.

- Cet appareil peut être utilisé par des enfants âgés de 8 ans et plus, ainsi que par des personnes ayant des capacités physiques, sensorielles ou mentales réduites, ou manquant d'expérience et de connaissances, à condition qu'elles aient été supervisées ou qu'elles aient reçu des instructions concernant l'utilisation de l'appareil de manière sécurisée et qu'elles comprennent les risques encourus.
- Les enfants ne doivent pas jouer avec l'appareil.
- Le nettoyage et l'entretien de l'appareil ne doivent pas être effectués par des enfants sans supervision.
- Avant de charger l'appareil, veuillez lire les consignes.
- Lors de la charge, l'appareil doit être placé dans un endroit bien aéré.
- La station de charge est conçue pour charger les tondeuses à gazon robotisées NexLawn fournies par le fabricant.
- Ne pas utiliser l'appareil si le câble d'alimentation, le boîtier ou la fiche est endommagé.
- Ne pas excéder les spécifications du fabricant lors de l'utilisation.
- Toujours débrancher l'appareil lorsqu'il n'est pas utilisé. La fiche d'alimentation est utilisée comme dispositif de déconnexion ; le dispositif de déconnexion doit être facilement accessible.
- L'appareil ne doit pas être exposé à des gouttes ou à des éclaboussures d'eau.
- Aucun objet contenant un liquide, tel qu'un vase, ne doit être placé sur l'appareil.
- Ne pas placer la station de charge près d'une source de chaleur.

- Ne pas utiliser de chiffon humide ni de mains mouillées pour essuyer ou nettoyer les contacts de charge de la station. Ne pas essayer de démonter, de réparer ou de modifier la station de charge par vous-même.
- Ne chargez que les batteries du robot tondeuse NexLawn 18 V.
- Si la station de charge est endommagée, elle doit être réparée par le fabricant, son agent de service ou une personne dûment qualifiée afin d'éviter tout danger. En cas de dommage, veuillez appeler le service d'assistance après-vente pour obtenir des conseils.

Symboles sur le produit

	Matériel de classe III
	Lire le manuel de l'opérateur
<p>T3.15A</p> 	Fusible miniature temporisé, où « T 3.15A » est le symbole de la caractéristique temps/courant.
	Ce produit est conforme aux directives européennes applicables.
	<p>AVERTISSEMENT -</p> <p>Il est interdit de jeter ce produit avec les déchets ménagers normaux. Veuillez à ce que le produit soit recyclé conformément aux dispositions légales en vigueur.</p>

2 Qu'est-ce qui est dans la boîte

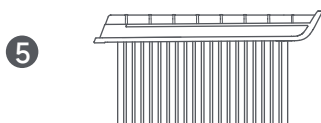
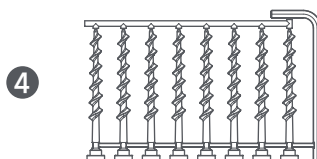
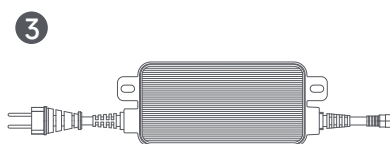
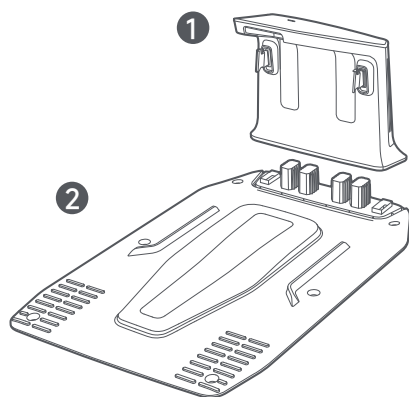

1 Tour de chargement
(avec 10 m rallonge) × 1

3 Alimentation × 1

5 Brosse de nettoyage × 1

2 Plaque de base × 1

4 Piquets × 8, Clé hexagonale

6 Manuel d'utilisation

3 Installation

3.1 Choisissez un emplacement approprié

Placez la station de charge sur une surface plane près du bord de la pelouse et à proximité d'une prise de courant. Assurez-vous que l'emplacement répond aux exigences suivantes :

- La zone dispose d'un signal Wi-Fi puissant.

Remarque : utilisez votre appareil mobile pour vérifier la puissance du signal Wi-Fi de l'emplacement. Un signal Wi-Fi puissant garantit une connexion stable entre le robot et l'application.

- Le sol est suffisamment meuble pour permettre l'installation des piquets.
- Le terrain est plat. Toute pente peut faire glisser le robot en arrière et lui faire perdre le contact.

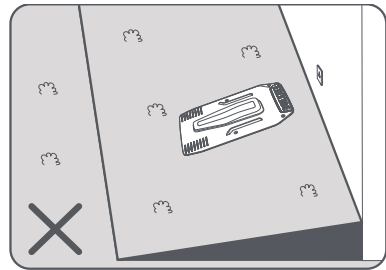
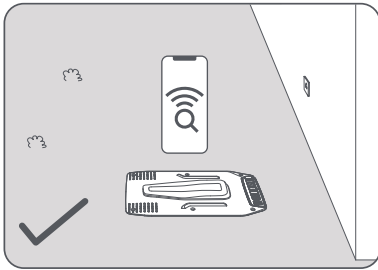

- Laissez au moins **1 m (39.4")** d'espace libre sans obstacle à gauche, à droite et devant la station de charge.
- L'herbe autour de l'emplacement doit être coupée à moins de **6 cm (2.4")**.

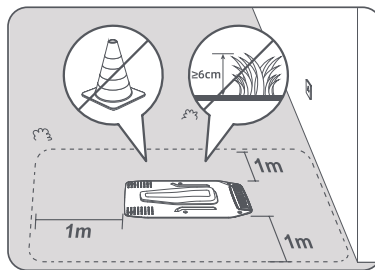

3.2 Installation de la station de charge

- 1 **Appuyez fermement** sur la Tour de charge sur la Plaque de base jusqu'à entendre un clic et que les loquets du côté (a) soient complètement enclenchés. Appuyez ensuite à nouveau pour sécuriser les loquets du côté (b).

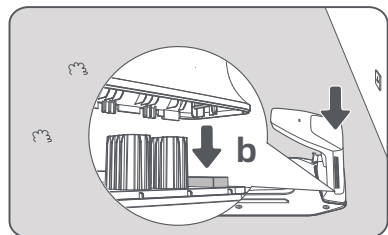
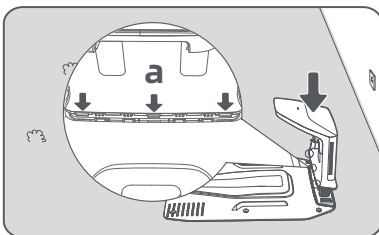

- ② Vérifiez qu'il n'y a pas d'écarts visibles là où la Tour de charge rencontre la Plaque de base.

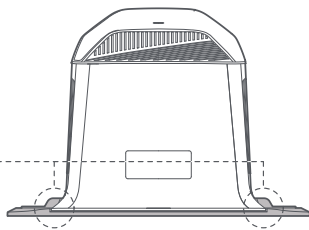
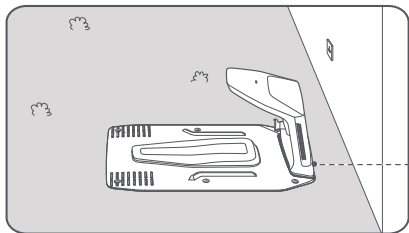

- ③ Fixez la plaque de base au sol avec les piquets et la clé hexagonale fournies.

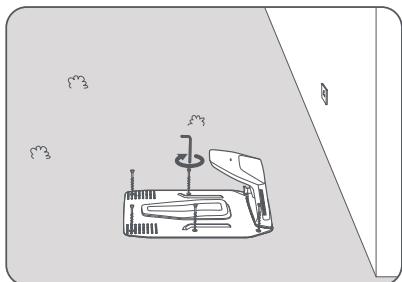

- ④ Insérez la brosse de nettoyage dans la tour de chargement en alignant la languette sur la fente.

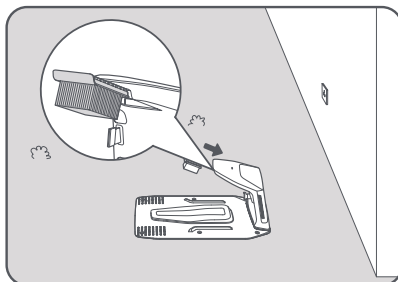

- ⑤ Branchez l'alimentation à la rallonge puis branchez-la sur une prise de courant. Veuillez maintenir l'alimentation électrique à au moins **30 cm (11.8")** au-dessus du sol.

Note: L'indicateur à LED de la station de charge est **constamment bleu** lorsque l'appareil est sous tension.

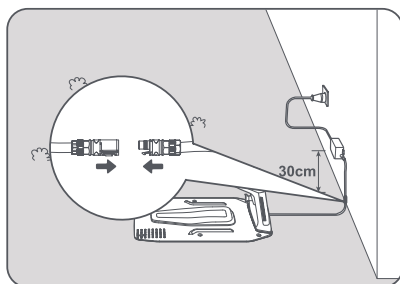

- ⑥ Retirez le couvercle de protection LiDAR.

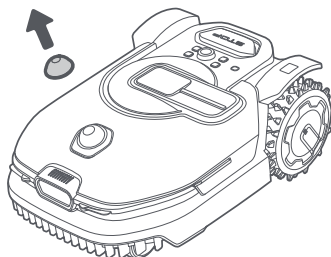

7 Placez le robot dans la station de charge pour le recharger. Assurez-vous que les contacts de charge du robot et de la station de charge sont correctement connectés.

Remarque : La **lampe indicatrice clignote en vert** lorsque le robot se charge correctement dans la station de chargement.

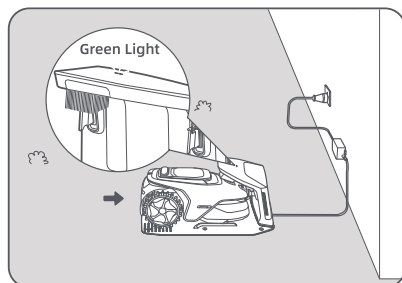

4 Spécifications

Modèle	MCN10
Modèles applicables*	NexLawn ViDAR 800/1600
Entrée	DC 20 V 3 A
Sortie	DC 20 V 3 A
Modèle du chargeur	MPAN10/MPAN10(c)
Tension d'entrée du chargeur	100-240 V AC

* Les modèles compatibles répertoriés sont vérifiés à partir de 2026. D'autres modèles peuvent être pris en charge ultérieurement. Contactez le service après-vente NexLawn pour les mises à jour.



Ce marquage indique que ce produit ne doit pas être éliminé avec les autres déchets ménagers dans l'ensemble de l'UE. Pour éviter que l'élimination incontrôlée des déchets ne nuise à l'environnement ou à la santé humaine, veuillez les recycler de manière responsable afin de promouvoir la réutilisation durable des ressources matérielles. Pour retourner votre appareil usagé, veuillez utiliser les systèmes de retour et de collecte ou contacter le détaillant où le produit a été acheté. Ils peuvent prendre ce produit afin de le recycler dans le respect de l'environnement.

Istruzioni di sicurezza

1 Istruzioni di sicurezza.....	P25
2 Contenuto della confezione.....	P27
3 Installazione	P28
4 Specifiche tecniche.....	P30

1 Sicherheitshinweise

ISTRUZIONI IMPORTANTI PER LA SICUREZZA - SALVARE QUESTE ISTRUZIONI





PERICOLO - PER RIDURRE IL RISCHIO DI INCENDI O SCOSSE ELETTRICHE, RISPETTARE RIGOROSAMENTE QUESTE ISTRUZIONI

AVVERTENZA – Non tentare di ricaricare batterie non ricaricabili.

- Questo apparecchio può essere utilizzato da bambini di età pari o superiore a 8 anni e da persone con ridotte capacità fisiche, sensoriali o mentali o prive di esperienza e conoscenza, solo se sorvegliati o istruiti sull'uso sicuro dell'apparecchio e se comprendono i pericoli connessi.
- I bambini non devono giocare con l'apparecchio.
- La pulizia e la manutenzione da parte dell'utente non devono essere eseguite da bambini senza supervisione.
- Leggere le istruzioni prima di ricaricare.
- Durante la ricarica, l'apparecchio deve essere posizionato in un'area ben ventilata.
- La stazione di ricarica è progettata per la ricarica dei tosaerba robotici NexLawn fornita dal produttore.
- Non azionare l'apparecchio che ha un cavo, una custodia o la spina danneggiati.
- Non superare le specifiche del produttore durante l'uso.
- Scollegare sempre l'apparecchio quando non è in uso. La spina di rete viene utilizzata come dispositivo di disconnessione e il dispositivo di disconnessione deve essere facilmente azionabile.
- L'apparecchio non deve essere esposto a gocce o spruzzi d'acqua.
- Non collocare sull'apparecchio oggetti contenenti liquidi, come ad esempio vasi.
- Non posizionare la stazione di ricarica accanto ad una fonte di calore.
- Non utilizzare un panno umido o le mani bagnate per pulire i contatti di ricarica della stazione. Non tentare di smontare,

- riparare o modificare autonomamente la stazione di ricarica.
- Caricare solo le batterie del tosaerba robot NexLawn 18 V.
- Se la stazione di ricarica è danneggiata, deve essere riparata dal produttore, dal suo agente incaricato all'assistenza o da una persona adeguatamente qualificata per evitare pericoli. In caso di danni, contattare l'assistenza post-vendita per ricevere assistenza.

Simboli sul prodotto

	<p>Attrezzatura di classe III</p>
	<p>Leggere il Manuale d'uso</p>
<p>T3.15A</p> 	<p>Fusibile miniatura ritardato, in cui «T 3.15A» indica la caratteristica tempo/corrente.</p>
	<p>Questo prodotto è conforme alle direttive UE applicabili.</p>
	<p>AVVERTENZA - Non è consentito smaltire questo prodotto tra i normali rifiuti domestici. Assicurarsi che il prodotto venga riciclato in conformità ai requisiti di legge locali.</p>

2 Contenuto della confezione

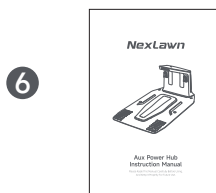
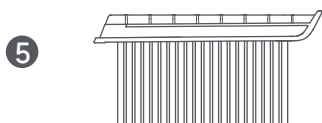
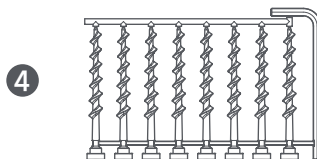
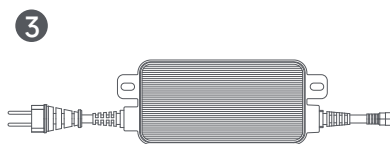
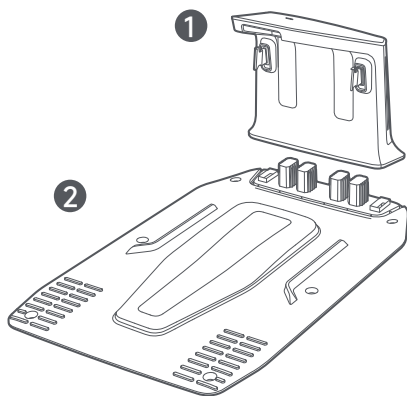

1 Torre di ricarica
(con una prolunga da 10 m) × 1

3 Alimentazione elettrica × 1

5 Spazzola di pulizia × 1

2 Piastra di base × 1

4 Picchetti × 8, Chiave esagonale

6 Manuale utente

3 Installazione

3.1 Scegliere un luogo adatto

Posizionare la stazione di ricarica su una superficie piana vicino al bordo del prato e in prossimità di una presa di corrente. Assicurarsi che la sede soddisfi i seguenti requisiti:

- L'area è dotata di un forte segnale Wi-Fi.

Nota: utilizzare il proprio dispositivo mobile per verificare la potenza del segnale Wi-Fi della località. Un segnale Wi-Fi forte garantisce una connessione stabile tra il robot e l'applicazione.

- Il terreno deve essere sufficientemente morbido da permettere l'installazione con i picchetti.
- Il terreno è in piano. Le pendenze possono comportare che il robot rotoli all'indietro perdendo il contatto.

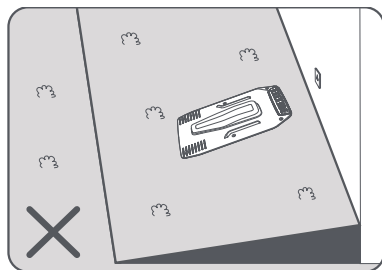
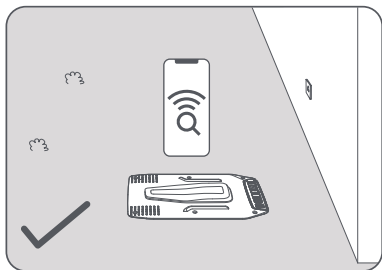

- Mantenere almeno **1 m (39.4")** di spazio libero senza ostacoli a sinistra, a destra e davanti alla stazione di ricarica.
- L'erba intorno al luogo è più corta di **6 cm (2.4")**.

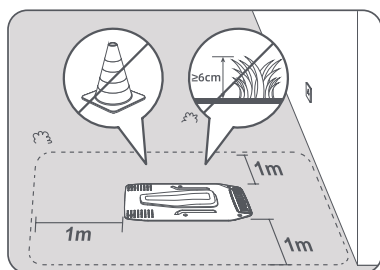

3.2 Installazione della stazione di ricarica

- 1 Premi saldamente** la Torre di ricarica sulla Piastra di base fino a sentire un clic e che i ganci sul lato (a) siano completamente agganciati. Premi poi di nuovo per fissare i ganci sul lato (b).

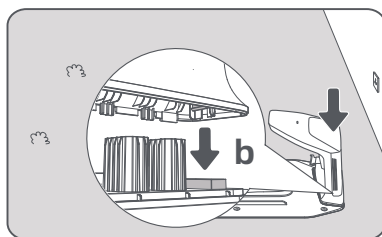
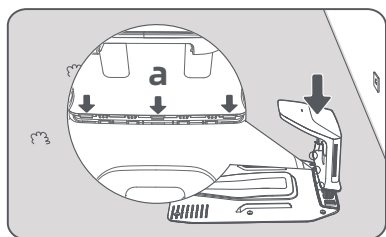

- ② Controlla che **non ci siano spazi visibili** dove la Torre di ricarica incontra la Piastra di base.

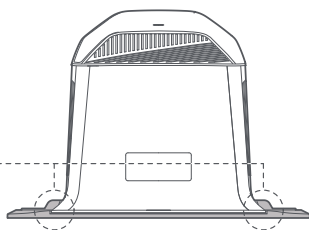
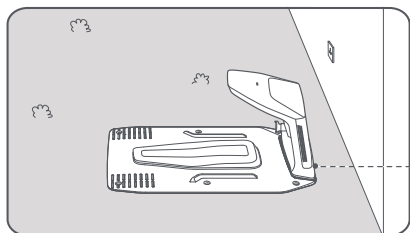

- ③ Assicurare la piastra di base al suolo con i picchetti e la chiave esagonale in dotazione al kit.

- ④ Inserire la spazzola di pulizia nella torre di ricarica allineando la linguetta alla fessura.

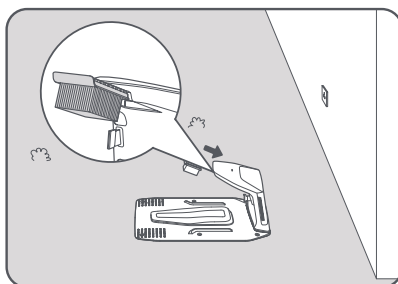
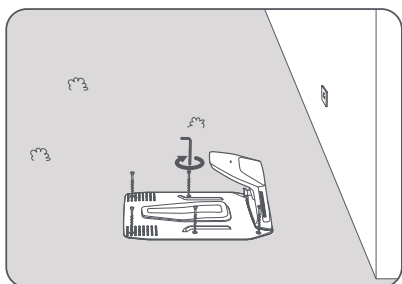

- ⑤ Collegare l'alimentatore al cavo di prolunga e quindi a una presa di corrente. Tenere l'alimentatore ad almeno **30 cm (11.8")** dal suolo.

Nota: l'indicatore LED della stazione di ricarica è di **colore blu costante** quando è presente l'alimentazione.

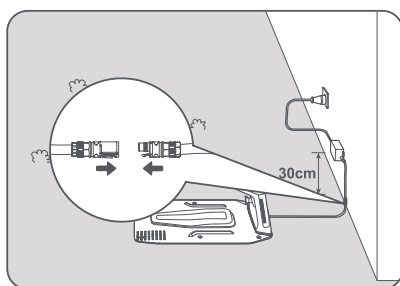

- ⑥ Rimuovere il coperchio protettivo LiDAR.

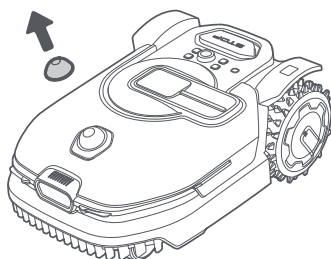

7 Posizionare il robot nella stazione di ricarica per ricaricarlo. Assicurarsi che i contatti di ricarica del robot e della stazione di ricarica siano collegati correttamente.

N.B.: L'indicatore luminoso **lampeggerà in verde** quando il robot riceve carica correttamente nella stazione di ricarica.

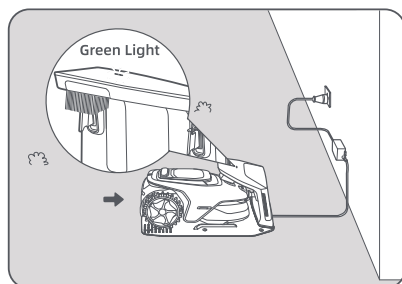

4 Specifiche tecniche

Modello	MCN10
Modelli applicabili*	NexLawn ViDAR 800/1600
Ingresso	DC 20 V 3 A
Uscita	DC 20 V 3 A
Modello del caricatore	MPAN10/MPAN10(c)
Tensione di ingresso del caricatore	100-240 V AC

* I modelli compatibili elencati sono verificati a partire dal 2026. Altri modelli potrebbero essere supportati in seguito: per aggiornamenti, contattare il Servizio post-vendita NexLawn.



Questa marcatura indica che il prodotto non deve essere smaltito insieme agli altri rifiuti domestici in tutta l'UE. Per prevenire possibili danni all'ambiente o alla salute umana derivanti dallo smaltimento incontrollato dei rifiuti, riciclarli in modo responsabile per promuovere il riutilizzo sostenibile delle risorse materiali. Per restituire il dispositivo usato, utilizzare i sistemi di restituzione e raccolta oppure contattare il rivenditore presso il quale è stato acquistato il prodotto. Quest'ultimo potrà portare il prodotto al centro per il riciclo nel rispetto dell'ambiente.

Índice

1 Instrucciones de seguridad	P32
2 Contenido de la caja	P34
3 Instalación.....	P35
4 Especificaciones	P37

1 Instrucciones de seguridad

INSTRUCCIONES DE SEGURIDAD IMPORTANTES: GUARDE ESTAS INSTRUCCIONES





PELIGRO: PARA REDUCIR EL RIESGO DE INCENDIO O DESCARGA ELÉCTRICA, SIGA CUIDADOSAMENTE ESTAS INSTRUCCIONES

ADVERTENCIA – No intente cargar baterías no recargables.

- Este aparato puede ser utilizado por niños mayores de 8 años y personas con discapacidad física, sensorial o mental, o falta de experiencia y conocimiento solo cuando hayan recibido la supervisión o formación sobre el uso del aparato de una manera segura y entiendan los peligros que entraña.
- Los niños no deben jugar con el aparato.
- La limpieza y el mantenimiento por parte del usuario no deben ser realizados por niños sin supervisión.
- Lea las instrucciones antes de cargar.
- El aparato se debe colocar en un lugar bien ventilado durante la carga.
- La estación de carga está diseñada para cargar los robots cortacésped NexLawn suministrados por el fabricante.
- No utilice el aparato con el cable salida, la carcasa o el enchufe dañados.
- No supere las especificaciones del fabricante cuando esté en uso.
- Desconecte siempre el aparato cuando no esté en uso. El enchufe de alimentación se utiliza como dispositivo de desconexión y deberá estar en un lugar de fácil acceso para su uso.
- El aparato no se debe exponer a goteo o salpicaduras.
- No se deben colocar objetos llenos de agua, como jarrones, encima del aparato.
- No coloque la estación de carga cerca de una fuente de calor.
- No estriegue ni limpie los contactos de carga de la estación con un paño húmedo o las manos mojadas. No trate de desmontar, reparar o modificar la estación de carga usted mismo.

- Cargue únicamente las baterías del cortacésped robot NexLawn de 18 V.
- Si la estación de carga está dañada, debe ser reemplazada por el fabricante, su agente de servicio o una persona con cualificación similar para evitar peligros. En caso de daños, llame al servicio posventa para obtener ayuda.

Símbolos en el producto

	Equipo de Clase III
	Lea el manual del operador
<p>T3.15A</p> 	Fusible miniatura de retardo, donde «T 3.15A» es el símbolo de la característica tiempo/corriente.
	Este producto cumple con las directivas de la UE aplicables.
	<p>ADVERTENCIA -</p> <p>No está permitido desechar este producto con la basura doméstica normal. Asegúrese de que el producto se recicle de acuerdo con la legislación local vigente.</p>

2 Contenido de la caja

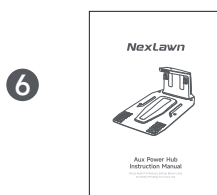
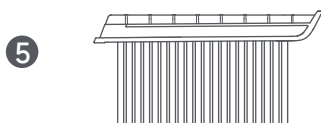
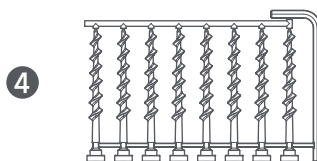
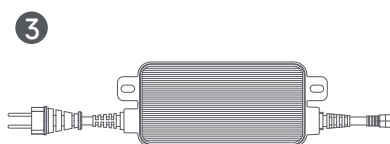
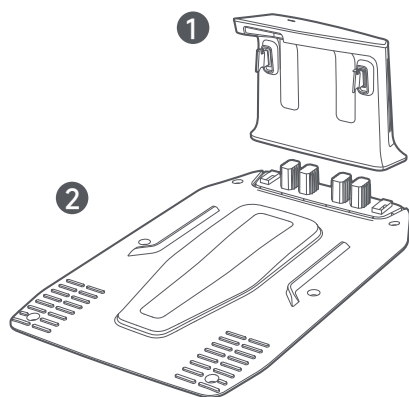

1 Torre de carga
(con un 10 m cable de extensión) × 1

3 Fuente de alimentación × 1

5 Cepillo de limpieza × 1

2 Placa base × 1

4 8 estacas, una llave hexagonal

6 Manual de usuario

3 Instalación

3.1 Seleccione una ubicación adecuada

Coloque la estación de carga en una superficie nivelada cerca del borde del césped y próxima a una toma de corriente. Asegúrese de que la ubicación cumpla los siguientes requisitos:

- La zona tiene una señal Wi-Fi potente.

Nota: use su dispositivo móvil para comprobar la intensidad de la señal Wi-Fi en la ubicación. Una señal Wi-Fi potente garantiza una conexión estable entre el robot y la app.

- El suelo es lo suficientemente blando como para permitir instalar estacas.
- El suelo está nivelado. Una pendiente puede hacer que el robot retroceda y pierda contacto.

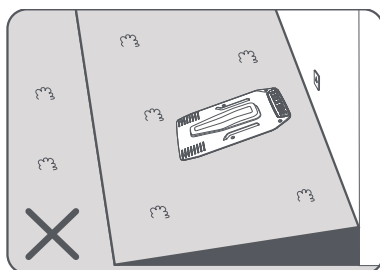
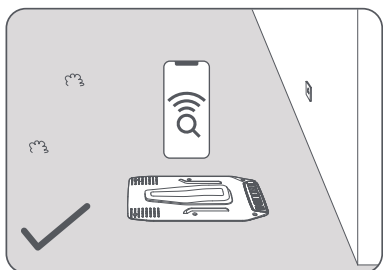

- Mantenga al menos **1 m (39.4")** de espacio libre sin obstáculos a izquierda, derecha y delante de la estación de carga.
- La altura del césped alrededor de la ubicación es inferior a **6 cm (2.4")**.

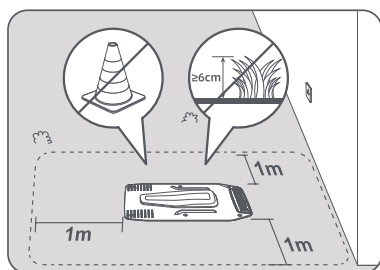

3.2 Instalación de la estación de carga

- 1 **Presione firmemente** la Torre de carga sobre la Placa base hasta escuchar un clic y que los cierres del lado (a) queden completamente enganchados. Luego presione nuevamente para asegurar los cierres del lado (b).

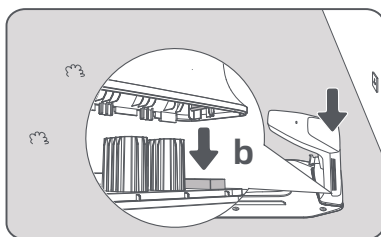
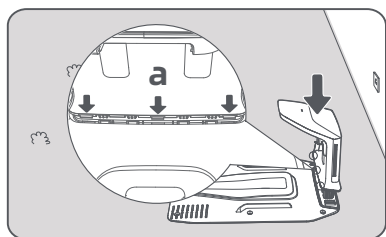

- ② Verifique que **no haya espacios visibles** donde la Torre de carga se encuentra con la Placa base.

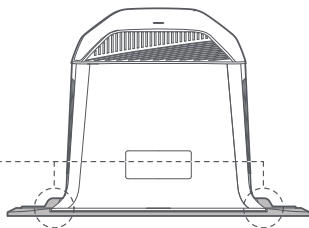
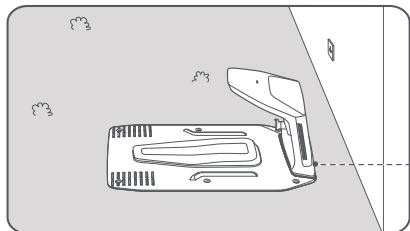

- ③ Fije la placa base al suelo con las estacas suministradas utilizando la llave hexagonal.

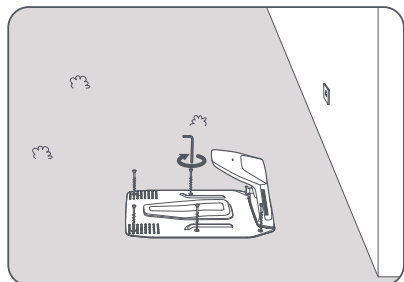

- ④ Introduzca el cepillo de limpieza en la torre de carga alineando la pestaña con la ranura.

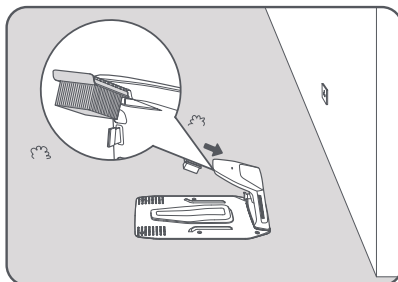

- ⑤ Conecte la fuente de alimentación al cable de extensión y, a continuación, a una toma de corriente. Mantenga la fuente de alimentación al menos a **30 cm (11.8")** del suelo.

Nota: el indicador LED de la estación de carga se mantendrá en azul constante cuando hay corriente.

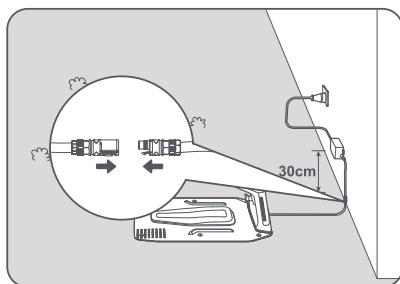

- ⑥ Retire la cubierta protectora del LiDAR.

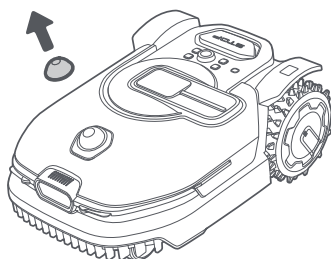

7 Acople el robot a la estación de carga para que se cargue debidamente. Asegúrese de que los contactos de carga del robot y la estación de carga estén conectados correctamente.

Nota: El indicador luminoso **parpadeará en verde** cuando el robot se esté cargando correctamente en la estación de carga.

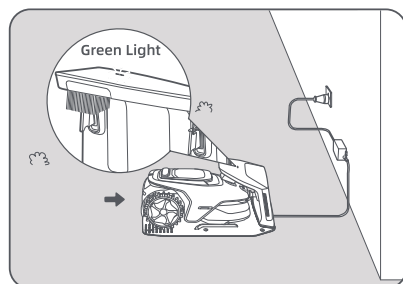

4 Especificaciones

Modelo	MCN10
Modelos pertinentes*	NexLawn ViDAR 800/1600
Entrada	DC 20 V 3 A
Salida	DC 20 V 3 A
Modelo del cargador	MPAN10/MPAN10(c)
Voltaje de entrada del cargador	100-240 V AC

* Los modelos compatibles de la lista están verificados para 2026. Es posible que más adelante se admitan otros modelos; contacte con el servicio postventa de NexLawn para recibir actualizaciones.



Este marcado indica que el producto no se debe desechar junto con los residuos domésticos en toda la UE. Para evitar causar posibles daños al medio ambiente o a la salud humana por el desecho de residuos sin control, separe este producto de otros tipos de desechos y reciclelo responsablemente para promover la reutilización sustentable de los recursos materiales. Si desea devolver su dispositivo usado, utilice los sistemas de devolución y recolección, o póngase en contacto con el minorista donde compró el producto. Ellos pueden tomar el producto para el reciclaje seguro y respetuosa con el medio ambiente.

Innehållsförteckning

1 Säkerhetsinstruktioner.....	P39
2 Vad finns i förpackningen	P41
3 Installation	P42
4 Specifikationer	P44

1 Säkerhetsinstruktioner

VIKTIGA SÄKERHETSINSTRUKTIONER – SPARA DESSA INSTRUKTIONER



FARA – FÖR ATT MINSKA RISKEN FÖR BRAND ELLER ELEKTRISK STÖT, FÖLJ DESSA INSTRUKTIONER NOGA

VARNING – Ladda inte icke-uppladdningsbara batterier.

- Denna apparat kan användas av barn från 8 år och uppåt och personer med nedsatt fysisk, sensorisk eller mental förmåga eller bristande erfarenhet och kunskap om de har fått övervakning eller instruktioner om hur man använder apparaten på ett säkert sätt och förstår farorna som är inblandade.
- Barn får inte leka med apparaten.
- Rengöring och användarunderhåll får inte utföras av barn utan tillsyn.
- Läs anvisningarna före laddning.
- Under laddningen måste apparaten placeras på ett välventilerat område.
- Laddstationen är utformad för att ladda NexLawn robotgräsklippare tillhandahålls av tillverkaren.
- Använd inte en apparat som har en skadad utgångssladd, hölje eller kontakt.
- Överskrid inte tillverkarens specifikationer när den används.
- Koppla alltid ur apparaten när den inte används. Nätkontakten används som fränkopplingsenhet, fränkopplingsanordningen ska vara lätt manövrerbar.
- Apparaten får inte utsättas för droppande eller stänkande vatten.
- Inga föremål fyllda med vätska, såsom vaser, får placeras på apparaten.
- Placera inte laddstationen nära en värmekälla.
- Använd inte en våt trasa eller våta händer för att torka eller rengöra stationens laddningskontakter. Försök inte ta isär, reparera eller modifiera laddstationen på egen hand.
- Ladda endast NexLawn 18 V robotgräsklipparbatterier.
- Om laddstationen är skadad, måste den repareras av

tillverkaren eller dess servicerepresentant eller en lämpligt kvalificerad person för att undvika fara. I händelse av skada, ring kundtjänsten för råd.

Symboler på produkten

	Klass III utrustning
	Läs bruksanvisningen
T3.15A 	Tidsfördröjd miniatyrsäkring där "T 3.15A" är symbolen för tids-/strömegenskapen.
	Denna produkt uppfyller kraven i tillämpliga EU-direktiv.
	VARNING - Det är förbjudet att avfallshandera denna produkt som vanligt hushållsavfall. Se till att produkten återvinns i enlighet med lokala miljöskyddsföreskrifter.

2 Vad finns i förpackningen

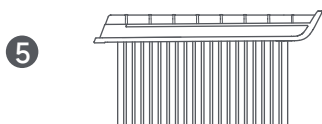
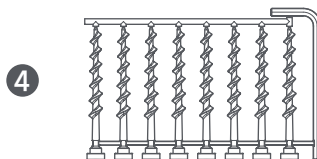
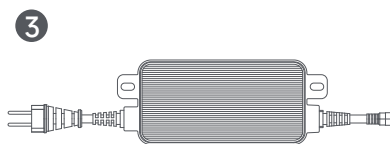
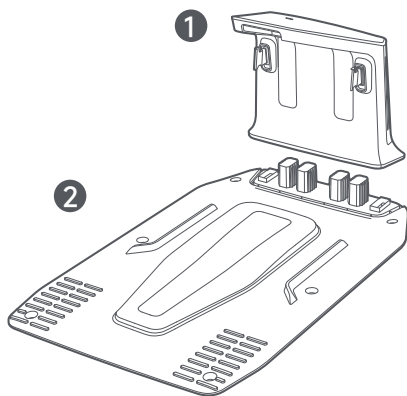

1 Laddningstorn
(med en 10 m förlängningskabel) × 1

3 Strömförsörjning × 1

5 Rengöringsborste × 1

2 Bottenplatta × 1

4 Markskruv × 8, sexkantsnyckel

6 Användarhandbok

3 Installation

3.1 Välj en lämplig plats

Placera laddningsstationen på en plan yta nära gräsmattans kant och i närheten av ett eluttag. Se till att platsen uppfyller följande krav:

- Platsen har en stark Wi-Fi-signal.

Obs: Använd din mobila enhet för att kontrollera Wi-Fi-signalstyrkan på platsen. En stark Wi-Fi-signal säkerställer en stabil anslutning mellan roboten och appen.

- Se till att marken är tillräckligt mjuk så att du kan förankra kabelspikarna.
- Marken är i plan terräng. En eventuell lutning kan orsaka att roboten rullar bakåt och tappar kontakten.

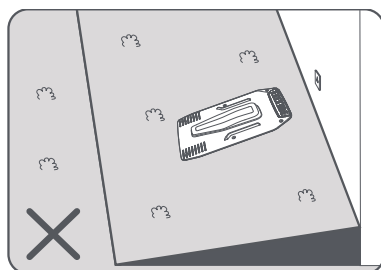
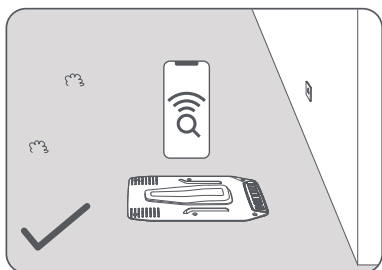

- Håll minst **1 m (39.4")** fritt utrymme utan hinder åt vänster, höger och framför laddningsstationen.
- Gräset runt platsen är kortare än **6 cm (2.4")**.

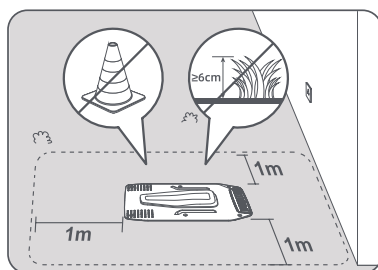

3.2 Installera laddningsstationen

1 Tryck ordentligt ned Laddningstornet i Bottenplattan tills du hör ett klick och spärrarna på sida (a) är helt låsta. Tryck sedan ned igen för att säkra spärrarna på sida (b).

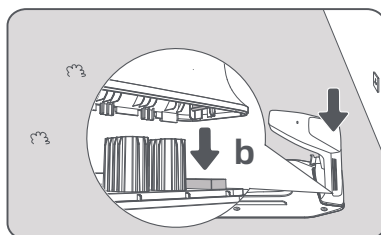
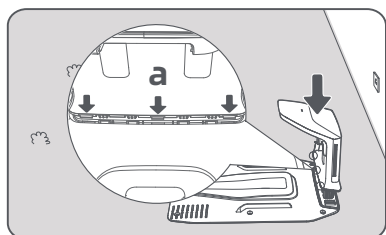

- ② Kontrollera att det **inte finns några synliga glipor** där Laddningstornet möter Bottenplattan.

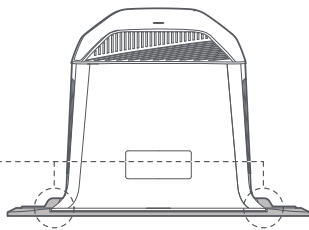
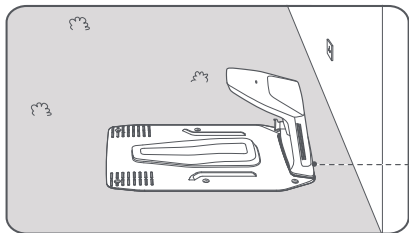

- ③ Fäst bottenplattan i marken med de medföljande markskruvarna med hjälp av en sexkantsnyckel.

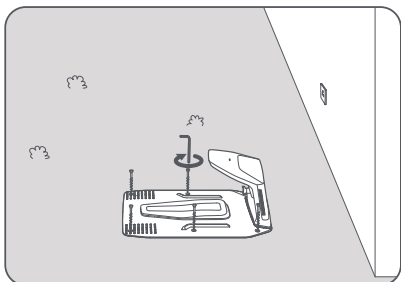

- ④ Sätt in rengöringsborsten i laddningstornet genom att rikta in fliken mot skåran.

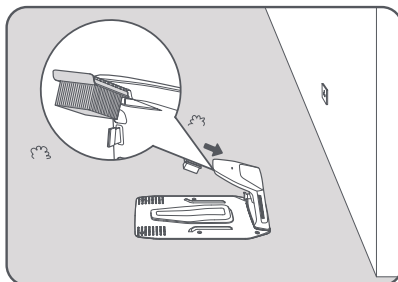

- ⑤ Anslut strömförsörjningen till förlängningskabeln och anslut sedan till ett eluttag. Håll strömförsörjningen minst **30 cm (11.8")** över marken.

Obs: LED-indikatorn på laddningsstation lyser konstant blått när det finns ström.

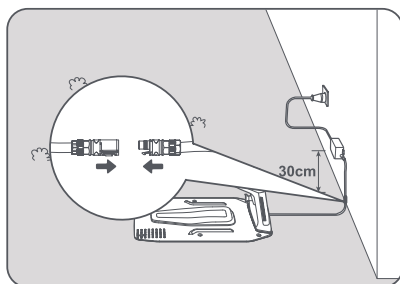

- ⑥ Ta bort LiDAR skyddskåpan.

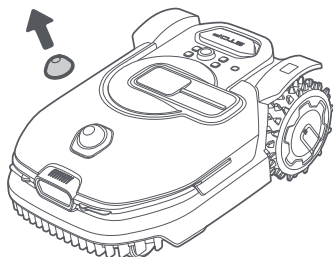

7 Sätt roboten i laddningsstationen för att ladda den. Se till att robotens och laddningsstationens laddningskontakter är korrekt anslutna.

Obs: Indikatorlampan **blinkar grönt** när roboten laddar framgångsrikt i laddningsstationen.

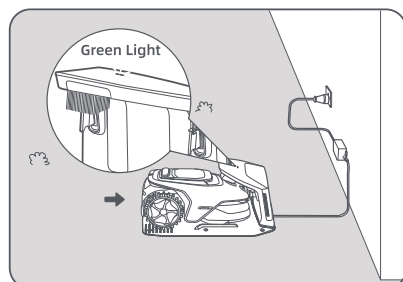

4 Specifikationer

Modell	MCN10
Tillämpliga modeller*	NexLawn ViDAR 800/1600
Ingång	DC 20 V 3 A
Utgång	DC 20 V 3 A
Laddarmodell	MPAN10/MPAN10(c)
Laddarens ingångsspänning	100-240 V AC

* De listade kompatibla modellerna är verifierade från och med 2026. Ytterligare modeller kan komma att stödjas senare - kontakta NexLawn:s kundtjänst för uppdateringar.



Denna märkning indikerar att denna produkt inte ska kastas med annat hushållsavfall i hela EU. För att förhindra eventuell skada på miljön eller människors hälsa från okontrollerad avfallshandling, återvinn det på ett ansvarsfullt sätt för att främja hållbar återanvändning av materialresurser. För att returnera din använda enhet, använd retur- och insamlingsystemen eller kontakta återförsäljaren där produkten köptes. De kan ta hand om denna produkt för miljösäker återvinning.

Spis treści

1 Instrukcje bezpieczeństwa.....	P46
2 Zawartość pudełka.....	P48
3 Montaż.....	P49
4 Specyfikacje.....	P51

1 Instrukcje bezpieczeństwa

WAŻNE INSTRUKCJE BEZPIECZEŃSTWA — ZACHOWAJ TE INSTRUKCJE





NIEBEZPIECZEŃSTWO — PRZESTRZEGAJ NINIEJSZYCH INSTRUKCJI, ABY ZMNIEJSZYĆ RYZYKO POŻARU LUB PORAŻENIA PRĄDEM ELEKTRYCZNYM

OSTRZEŻENIE – Nie próbuj ładować baterii nietładowalnych.

- To urządzenie może być obsługiwane przez dzieci w wieku od 8 lat i osoby o ograniczonych możliwościach fizycznych, zmysłowych lub umysłowych bądź nieposiadające wiedzy lub doświadczenia, pod warunkiem że znajdują się pod nadzorem lub zostały poinstruowane w zakresie bezpiecznej obsługi tego urządzenia i rozumieją ewentualne ryzyko.
- Dzieci nie mogą bawić się tym urządzeniem.
- Dzieci nie mogą przeprowadzać czynności związanych z czyszczeniem i konserwacją bez nadzoru.
- Przed ładowaniem, zapoznaj się z instrukcją.
- Podczas ładowania urządzenie powinno znajdować się w dobrze wentylowanym pomieszczeniu.
- Stacja ładująca służy do ładowania robotów koszących NexLawn dostarczonych przez producenta.
- Nie należy obsługiwać się urządzeniem z uszkodzeniem przewodu, obudowy lub wtyczki.
- Podczas korzystania nie należy przekraczać parametrów technicznych określonych przez producenta.
- Zawsze wyjmuj wtyczkę z gniazda, kiedy urządzenie jest nieużywane. Wtyczka sieciowa służy jako urządzenie rozłączające i powinna być łatwo dostępna.
- Urządzenia nie należy narażać na kapiącą ani pryskającą wodę.
- Na urządzeniu nie należy umieszczać przedmiotów napełnionych płynami, takich jak wazon.
- Nie należy umieszczać stacji ładującej w pobliżu źródeł ciepła.
- Nie należy wycierać ani czyścić styków ładujących stacji wilgotną szmatką ani mokrymi dłońmi. Nie należy samodzielnie próbować rozbierać, naprawiać ani modyfikować stacji ładującej.

- Ładuj tylko akumulatory robota koszącego NexLawn 18 V.
- Jeśli stacja ładująca zostanie uszkodzona, to w celu uniknięcia niebezpieczeństwa jej naprawa powinna zostać przeprowadzona przez producenta lub jego serwisanta albo odpowiednio wykwalifikowaną osobę. W przypadku uszkodzenia należy zadzwonić do serwisu posprzedażowego w celu zasięgnięcia porady.

Symbole na produkcie

	Urządzenie klasy III
	Przeczytaj instrukcję obsługi
	Miniaturowy bezpiecznik zwłoczny, w którym „T 3.15A” oznacza charakterystykę czasowo-prądową.
	Ten produkt jest zgodny z obowiązującymi dyrektywami UE.
	<p>OSTRZEŻENIE -</p> <p>Nie wolno wyrzucać tego produktu jako zwykłego odpadu z gospodarstwa domowego. Upewnij się, że produkt został poddany recyklingowi zgodnie z lokalnymi wymogami prawnymi.</p>

2 Zawartość pudełka

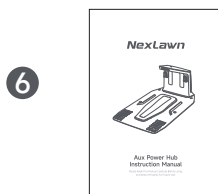
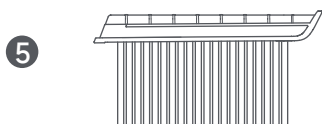
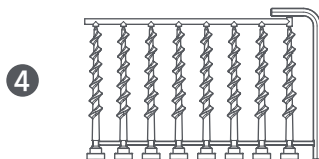
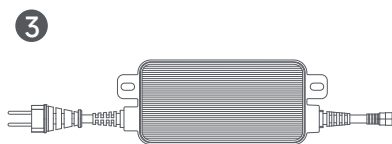
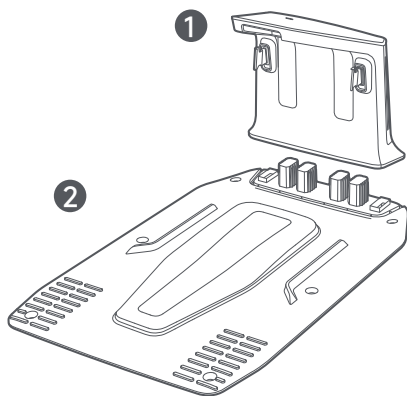

1 Wieża ładowania
(z 10 m kablem) × 1

3 Źródło zasilania × 1

5 Szczotka czyszcząca × 1

2 Płyta podstawowa × 1

4 Paliki 8 szt, imbus

6 Instrukcja użytkownika

3 Montaż

3.1 Wybór odpowiedniej lokalizacji

Umieść stację ładowania na równej powierzchni w pobliżu brzegu trawnika i w pobliżu gniazdka elektrycznego. Upewnij się, że lokalizacja spełnia następujące wymagania:

- Obszar ma silny sygnał Wi-Fi.

Uwaga: Użyj urządzenia mobilnego, aby sprawdzić siłę sygnału Wi-Fi w danej lokalizacji. Silny sygnał Wi-Fi zapewnia stabilne połączenie między robotem a aplikacją.

- Grunt jest dość miękki, aby zapewnić możliwość bezpiecznego wkręcenia śrubek.
- Obszar koszenia znajduje się na równym terenie. Nachylenie może spowodować, że robot stoczy się do tyłu i utraci połączenie.

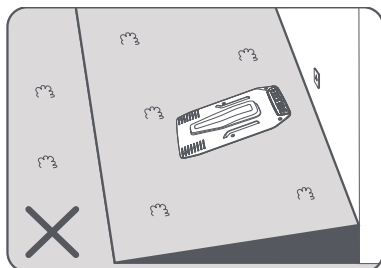
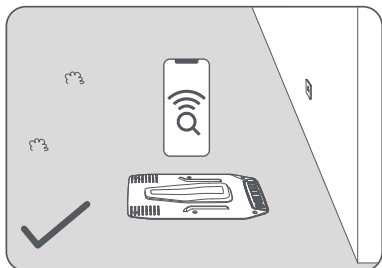

- Należy zachować co najmniej **1 m (39.4")** wolnej przestrzeni bez przeszkód po lewej i prawej stronie oraz przed stacją ładowania.
- Trawa wokół lokalizacji jest krótsza niż **6 cm (2.4")**.

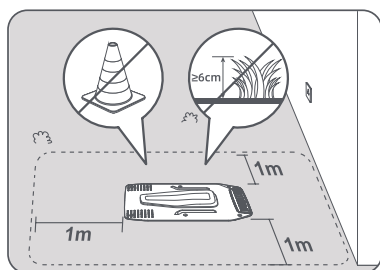

3.2 Instalacja stacji ładowania

- 1 Mocno wciśnij** Wieżę ładowania w Płytę podstawową, aż usłyszysz **kliknięcie** i zatraski po stronie (a) będą całkowicie zablokowane. Następnie naciśnij ponownie, aby zabezpieczyć zatraski po stronie (b).

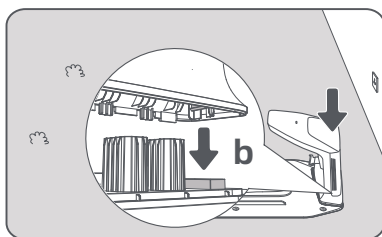
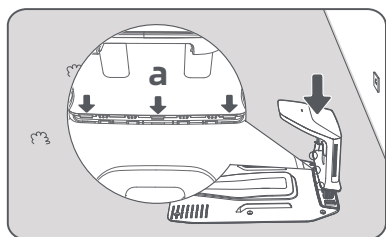

- ② Sprawdź, czy **nie ma widocznych szczelin** w miejscach styku Wieży ładowania z Płytą podstawową.

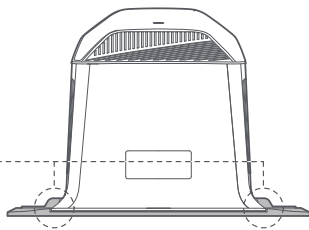
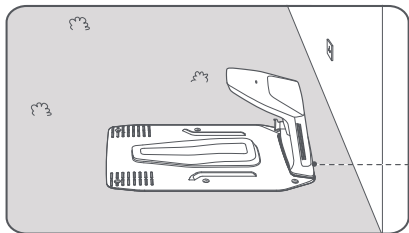

- ③ Przymocuj płytę podstawową do podłoża za pomocą dostarczonych palików i imbusa.
- ④ Włóż szczotkę czyszczącą do wieży ładowania, ustawiając wypustkę równo ze szczeliną.

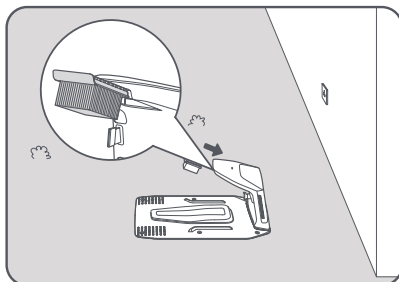
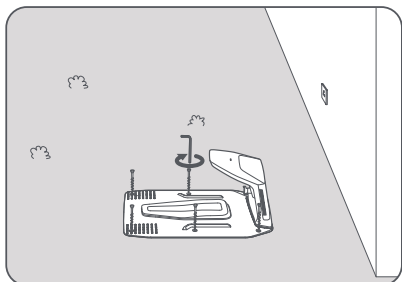

- ⑤ Podłącz źródło zasilania do kabla, a następnie do gniazdka elektrycznego. Źródło zasilania powinno znajdować się co najmniej **30 cm (11.8")** nad ziemią.

Uwaga: Gdy dostępne będzie zasilanie, dioda LED na stacji ładowania będzie świecił światłem **stałym niebieskim**.

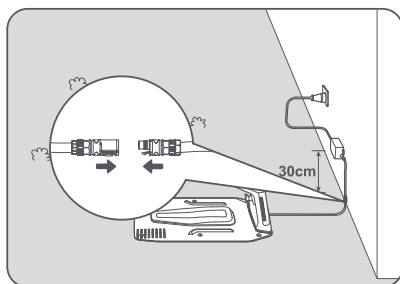

- ⑥ Zdejmij pokrywę lidar.

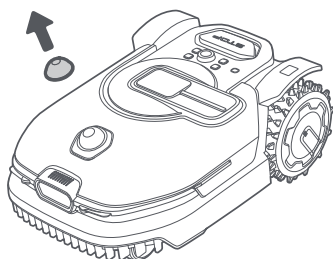

7 Umieść robota w stacji ładowania, aby naładować akumulator. Upewnij się, że styki ładowania na robocie i stacji ładowania są prawidłowo ze sobą połączone.

Uwaga: Lampka kontrolna **miga na zielono**, gdy robot z powodzeniem ładuje się w stacji ładowania.

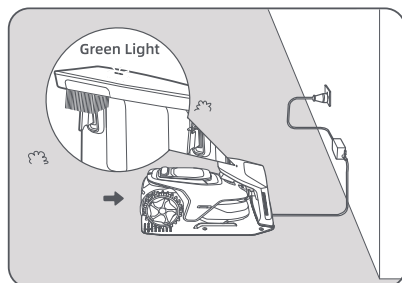

4 Specyfikacje

Model	MCN10
Dotyczy modeli*	NexLawn ViDAR 800/1600
Wejście	DC 20 V 3 A
Wyjście	DC 20 V 3 A
Model ładowarki	MPAN10/MPAN10(c)
Napięcie wejściowe ładowarki	100-240 V AC

* Wymienione kompatybilne modele zostały zweryfikowane na rok 2026. Instrukcje do dodatkowych modeli mogą być wydane później – w celu uzyskania aktualizacji należy skontaktować się z działem usług posprzedażnych NexLawn.



To oznaczenie wskazuje, że na terenie UE tego produktu nie należy wyrzucać do odpadów domowych. Aby uniknąć potencjalnych szkód dla środowiska lub zdrowia ludzkiego z powodu niekontrolowanego pozbywania się śmieci, urządzenie należy w sposób odpowiedzialny poddać recyklingowi w celu promocji ponownego wykorzystywania surowców. Aby zwrócić zużyte urządzenie, należy skorzystać z systemów zwrotu i odbioru lub skontaktować się z jego sprzedawcą. Może on odebrać produkt w celu poddania go recyklingowi w sposób bezpieczny dla środowiska.

NexLawn

Kutting Technology (Suzhou) Co., Ltd.
Room 1182, Building 3, No. 288 Jiushenggang Road, Guoxiang Street,
Wuzhong District Economic Development Zone, Suzhou City, Jiangsu
Province, P.R. China

MADE IN CHINA

